

簡介

銀行和金融機構管理證券和其他投資商品，在買賣時必須嚴守政令法規，需將每筆投資的詳細資訊告知投資人。若客戶是機構投資人，其帳戶金額動輒上百萬元，向他們提供精確而即時的投資記錄將是重要的一環。本文件所採用的投資記錄流程也適用於：必須定期建立精確帳戶/投資報告的金融服務機構。

投資記錄範例

本文件所簡述的投資記錄流程，是為了每月定期對 100 種以上的產品，提出數千份績效報告的公司而設計。任何此等流程著重於毫無錯誤的規劃、管理上千份文件，並且必須準時呈交客戶。流程大幅降低人工檢視的程序，達成零失誤的目的。

以人工方式建立報告時，員工需整理和檢視財務報表中的詳細資訊，這是件痛苦的差事。由於溝通的是非常專業的資訊（投資績效），極少人能勝任檢查資料的工作，最多只能校正明顯的打字錯誤。事實上，某組織在部署 **Ultimus** 之前，他們 250 位員工中，幾乎每個人都必須參與人工檢閱文件的流程。

但是，文件編輯自動化之後，員工只需要參與複查和核准流程。如此一來，就能減少錯誤，員工也能從事其他更重要的工作。靈活運用人力資源之後，成長快速的公司就能提升生產力、管制薪資和維護成本。

文件建立和核准流程通常是由員工啟動，但系統亦可固定在每月的某一天自動啟動，例如：員工選取要建立的文件，啟動一系列自動化步驟之後，以文件範本整合不同來源的資訊，同時將完成的文件傳送給相關人員進行核准。最後，文件取得核准並準備分發，**Ultimus** 會自動建立電子郵件告知所有相關人員，將已核准文件備份儲存，再將文件傳送至列印系統。

該流程是專門為管理財務資訊而設計。為了要確保資訊及格式皆正確無誤，我們採取了許多預防措施。**Ultimus** 經常在作業準時完成時，也同時確保組織並未違反複雜的政策法規。

關鍵優點

- 將流程處理時間從六天縮短到三小時
- 將實際人工作業時間從六個人，每人各一小時減少到一個人，半個小時
- 輸入錯誤降低到近乎零
- 整體流程成本減少50%

Ultimus[®]
Profit from the Process™

www.ultimus.com

投資文件處理流程

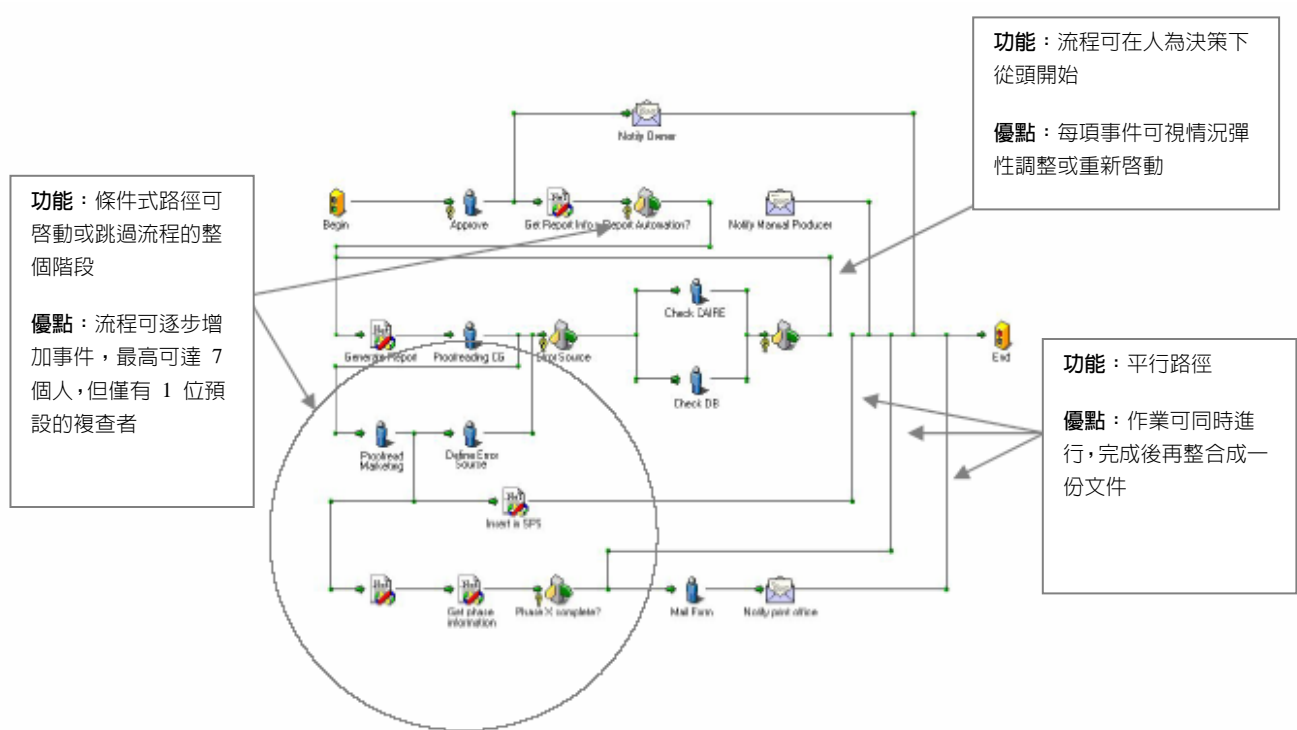

總結

Ultimus 可將投資記錄流程最佳化，提供客戶關鍵而優先的資訊。此類流程最適合用來建立、核准敏感資訊，例如：法律或醫療資料。當然，我們也可將之稍為修改，妥善管理文件複查和列印等一般流程。事實上，許多 Ultimus 客戶已執行了整合重要文件的建立、複查、列印和歸檔等功能的流程。

欲知更多 Ultimus BPM Suite 的相關資料，了解它能如何為您打造更有效率的企業，請造訪 Ultimus 網站：<http://www.ultimus.com/tw>，或以電子郵件：twinfo@ultimus.com 或致電 Ultimus 台灣分公司：+886 2 27076168 洽詢。

Ultimus[®]
Profit from the Process™

www.ultimus.com

+886 2 27076168

twinfo@ultimus.com

Brazil ■ China ■ France ■ Germany ■ Italy ■ S. Asia ■ Japan ■ Latin America ■ Iberia ■ Mexico ■ Middle East ■ Taiwan ■ United Kingdom ■ United States